



**AssoCounseling**  
*Associazione Professionale di Categoria*

ASSOCOUNSELING

PROPOSTE DI  
SPONSORIZZAZIONE  
2015



---

## LE RELAZIONI CHE NUTRONO

---

Si terrà a Milano nei giorni 28 e 29 marzo 2015, presso il polo congressuale dell'Hotel Melià (via Tommaso Masaccio 19, 20149 Milano), il *sesto convegno nazionale* di *AssoCounseling* dal titolo: *“Le relazioni che nutrono”*.

La giornata di **sabato 28 marzo** verterà su temi prevalentemente istituzionali e, oltre alla presenza di alcuni importanti ospiti, quali il Presidente della *European Association for Counselling* (EAC) *Seamus Sheedy* e il Presidente del *Coordinamento libere associazioni professionali* (CoLAP) *Emiliana Alessandrucci*, sarà caratterizzata da una riflessione generale sul counseling in relazione ai *recenti sviluppi normativi*. Altro tema affrontato sarà quello dello sviluppo del counseling italiano proiettato in una dimensione europea e internazionale.

La giornata di **domenica 29 marzo** sarà invece dedicata interamente ad esperienze e riflessioni sul counseling, sia attraverso una *sessione plenaria* di 12 interventi che attraverso *30 sessioni parallele* di workshop e laboratori esperienziali.

Quest'anno la cornice generale di riferimento sarà quella del *nutrimento*, anche in relazione alla concomitanza con la manifestazione internazionale *Expo2015*.

Tutti i contributi proposti (sia in plenaria che in parallela) aderiscono alle seguenti tematiche: *bambini e famiglie: crescere insieme; adolescenti: il mondo in trasformazione; giovani adulti: progettare la vita; coppie: la relazione che evolve; persone in difficoltà: progettare un percorso nella diversità; adulti nei contesti: lavoro, società; anziani: ritrovare un senso*.

Il convegno nazionale di AssoCounseling, *con i suoi oltre 600 partecipanti*, è l'evento italiano più importante sull'argomento che raggruppa professionisti, studenti, scuole, istituti di formazione e rappresentanti della società civile.



---

CON IL PATROCINIO DI

---

concessioni in progress





---

### COMITATO ORGANIZZATIVO

---

*Valeria Balistreri*

Consiglio di Presidenza Nazionale

*Edoardo Bracaglia*

Rivista Italiana di Counseling

*Alessandra Caporale*

Consiglio di Presidenza Nazionale

*Alessandra Cosso*

Ufficio Comunicazione

*Giorgio Lavelli*

Consiglio di Presidenza Nazionale

*Pietro Pontremoli*

Comitato Scientifico

*Chiara Veneri*

European Association for Counselling

---

### SEGRETERIA ORGANIZZATIVA

---

*Beatrice Brialdi*

Accomodation

*Omar Magnelli*

Segreteria



---

## ASSOCOUNSELING

---

*AssoCounseling* è un'associazione professionale di categoria ai sensi della Legge 14 gennaio 2013, n. 4. Rilascia ai propri iscritti un *attestato di qualità e di qualificazione professionale dei servizi* ai sensi dell'art. 4 della L. 4/2013, oltre a svolgere tutte quelle attività tipiche di un'associazione che si pone come parte sociale per la propria categoria di riferimento (tutela, promozione, consulenza, etc.).

La sua peculiarità è quella di essere composta *unicamente da counselor* professionisti: un'associazione composta e diretta da counselor che si rivolge ad altri counselor.

AssoCounseling è, ad oggi, l'unica associazione italiana iscritta negli elenchi del *Ministero dello Sviluppo Economico* (MISE) delle associazioni delle professioni non regolamentate.

AssoCounseling, membro del Coordinamento Libere Associazioni Professionali (CoLAP) e socio UNI, è membro fondatore di Federcounseling.

AssoCounseling è strutturata nel pieno rispetto di:

- Disposizioni in materia di professioni non organizzate (Legge 14 gennaio 2013, n. 4)
- Direttiva Comunitaria sulle qualifiche professionali (36/2005/CEE)
- Direttiva Comunitaria sui servizi (123/2006/CEE)
- Recepimento italiano della Direttiva qualifiche (D. Lgs. 206/2007)
- Codice in materia di protezione dei dati personali (D. Lgs. 196/2003)
- Codice del consumo, (D. Lgs. 206/2005)
- Codice di Etica e Deontologia della European Association for Counselling (EAC)
- Accordi reciproci con altre associazioni professionali - italiane ed estere - che di volta in volta vengono siglati

AssoCounseling è stata fondata a Firenze l'8 luglio 2009. La sede legale è a Milano, la Segreteria Generale a Firenze e la sede che si occupa del sud e delle isole a Palermo.



---

## CONSIGLIO DIRETTIVO

---

### *Presidente*

Lucia Fani (Milano)

### *Vicepresidente*

Giorgio Lavelli (Milano)

### *Segretario Generale*

Tommaso Valleri (Firenze)

### *Tesoriere*

Alessandra Caporale (Bologna)

### *Consigliere*

Valeria Balistreri (Palermo)

---

## COMITATO SCIENTIFICO

---

### *Presidente*

Pietro Pontremoli (Counselor)

### *Componente*

Maurizio Bossi (Medico)

### *Componente*

Guido Bosticco (Giornalista)

### *Componente*

Mauro Doglio (Counselor)

### *Componente*

Cecilia Edelstein (Psicologo)

### *Componente*

Arianna Garrone (Counselor)

### *Componente*

Licia Lambertenghi (Counselor)

### *Componente*

Roberta Lorenzetti (Counselor)

### *Componente*

Francesco Marraffa (Counselor)

### *Componente*

Federico Perozziello (Medico)

### *Componente*

Giorgio Piccinino (Psicologo Psicoterapeuta)

### *Componente*

Monica Teruzzi (Counselor)

---



---

SABATO 28 MARZO - SESSIONE PLENARIA

---

## Mattina

Ore 9.00 - *Registrazione dei partecipanti*

Ore 10.00 - *Apertura dei lavori*

Lucia Fani, Presidente AssoCounseling

Ore 10.10 - *The Voice of the Voices of counselling profession in Europe: strategy, organization and main goals of the EAC*

Seamus Sheedy, EAC President e Chiara Veneri, EAC Executive Committee, EAC Representative for Italy

Ore 10.30 - *Attestazione di qualità e riconoscimento delle competenze*

Emiliana Alessandrucchi, Presidente CoLAP

Ore 10.50 - *Counseling: un percorso complesso verso il riconoscimento della professione*

Lucia Fani, Presidente AssoCounseling

Ore 11.10 - *Counseling e psicologia professionale: una convivenza possibile?*

Tommaso Valleri, Segretario Generale AssoCounseling

Ore 11.30 - *Pausa*

Ore 12.00 - *Tavola rotonda: quale sviluppo in Italia per i professionisti della relazione di aiuto?*

Moderatore: Pietro Pontremoli, Presidente Comitato Scientifico AssoCounseling



---

SABATO 28 MARZO - SESSIONE PLENARIA

---

(segue)

Ore 12.45 - *AON per AssoCounseling: il rischio diventa un'opportunità*

Federica Beccuti, Account Executive Professional Services Team

Ore 13.00 - *Pausa pranzo*

## Pomeriggio

Ore 14.00 - *Il processo di internazionalizzazione del counseling*

Davide Mariotti, Maria Grazia Di Giorgio, Veronique Fabbri Balduzzi, Paola Salvioni, Commissione internazionalizzazione AssoCounseling

Ore 14.30 - *La cultura e il senso della supervisione nella pratica professionale*

Alessandra Caporale, Supervisor Counselor

Ore 14.50 - *Gruppi di lavoro: una risorsa per i professionisti e per il territorio*

A cura dei referenti dei gruppi di lavoro interni ad AssoCounseling

Ore 15.30 - *Pausa*

Ore 16.00 - *Assemblea dei soci*

Ore 21.00 - *Cena sociale*





---

DOMENICA 29 MARZO - SESSIONE PLENARIA

---

## Mattina

Ore 9.00 - *Registrazione dei partecipanti*

Ore 10.00 - *Inizio I sessione di speech*

Slot #1 *Counseling motivazionale: un aiuto a coltivare il senso della propria nutrizione*

Antonio Bimbo, Supervisor Counselor

Slot #2 *Nutrire per permettere di perdere peso. Ritrovare il corpo*

Alberto Walter Cericola, Professional Advanced Counselor

Slot #3 *La relazione con persone con disabilità e le loro famiglie: un percorso che nutre*

Laura Maria Simeoni, Professional Counselor

Slot #4 *Il counseling per persone sieropositive*

Angela Infante, Professional Counselor

Slot #5 *Domande&risposte*

Ore 11.40 - *Intervallo*

Ore 12.00 - *Inizio II sessione di speech*

Slot #1 *L'amore che mimetizza*

Dianora Natoli, Supervisor Counselor e Giorgio Piccinino, Supervisor Counselor

Slot #2 *L'ascolto come tratto fondamentale del pensare. Counseling in Università*

Pietro Pontremoli, Supervisor Counselor

Slot #3 *"In direzione ostinata e contraria": lasciare andare le relazioni che ci avvelenano*

Giorgio Lavelli, Supervisor Counselor



---

DOMENICA 29 MARZO - SESSIONE PLENARIA

---

(segue)

Slot #4 *Il counseling tras-formativo: efficacia di micro-interventi di counseling all'interno di percorsi di formazione*

Alessandra Cosso, Professional Advanced Counselor

Slot #5 *Domande&risposte*

Ore 13.40 - *Pausa pranzo*

## Pomeriggio

Ore 15.00 - *Inizio III sessione di speech*

Slot #1 *"Ma tu come mi vedi?": nutrire l'autostima degli adolescenti*

Ilaria Mandolesi, Professional Counselor

Slot #2 *Genitorialità e rappresentazioni. Interventi di counseling a sostegno di genitori e bambini*

Francesco Vadilonga, Psicologo Psicoterapeuta

Slot #3 *Il counseling nel recupero motorio con persone con esiti da ictus*

Elisabetta Graziani, Professional Counselor

Slot #4 *ComuniCARE. La relazione d'aiuto come strumento di fronte alla morte perinatale*

Cristina Fiore, Professional Counselor

Slot #5 *Domande&risposte*







Ore 16.40 - *Chiusura dei lavori*

*Consiglio di Presidenza Nazionale AssoCounseling*



DOMENICA 29 MARZO - SESSIONI PARALLELE

Legenda: tematiche dei laboratori







 Bambini e famiglie	 Coppie	 Adolescenti	 Adulti nei contesti
 Persone in difficoltà	 Anziani	 Giovani adulti	

	ORARIO 10-12	ORARIO 12-14	ORARIO 14-16
SALA JIGGER	Laboratorio #1: <i>BioGestalt: integrare mente, emozioni e corpo nella relazione di aiuto</i> Alessandra Callegari, Riccardo Sciaky	Laboratorio #11 <i>Il corpo e il movimento come risorse nella relazione con se stessi</i> Riccardo Vanni	Laboratorio #21 <i>"Star bene a scuola!". Il counseling a orientamento somatorelazionale applicato al mondo della scuola</i> Marinella Boscolo
SALA AMBRA #1	Laboratorio #2 <i>Gruppi di genitori: conforto, consapevolezza, crescita</i> Susan Gagliano	Laboratorio #12 <i>Trovare la propria voce. Counseling vocale e musicale per adolescenti alla scoperta di sé</i> Irene Dolzani	Laboratorio #22 <i>Donne in rete: counseling di gruppo per donne in bilico tra lavoro, affetti e spazi personali</i> Marina Sangalli, Cristina Tegon
SALA AMBRA #2	Laboratorio #3 <i>La funzione paterna tra ferita e nutrimento</i> Antonio Piccini	Laboratorio #13 <i>Essere o non essere: identità e appartenenza attraverso la Danza</i> Fernando Battista	Laboratorio #23 <i>La gioia per nutrire la vita</i> Gaetana Conversano
SALA CORALLO	Laboratorio #4 <i>Corpo e relazioni in famiglia. La proposta biosistemica</i> Chiara Marazzi	Laboratorio #14 <i>Il counseling sportivo con gli adolescenti</i> Alessandro Pardocchi	Laboratorio #24 <i>Sogni e cambiamento</i> Maria Elisabetta Morici
SALA AURORA SUITE XL	Laboratorio #5 <i>Maschile plurale: uomini e counselor, counselor uomini</i> Edoardo Bracaglia	Laboratorio #15 <i>Counseling scolastico: un modello di intervento sistemico</i> Monica Teruzzi, Laura Mantegazza, Antonella Cucchi	Laboratorio #25 <i>Pensare e ripensare il lavoro che cambia: nutrire la mente attraverso la nuova pensabilità del lavoro in contesti di crisi</i> Annamaria Rigoni



DOMENICA 29 MARZO - SESSIONI PARALLELE

Legenda: tematiche dei laboratori

 Bambini e famiglie	 Coppie	 Adolescenti	 Adulti nei contesti
 Persone in difficoltà	 Anziani	 Giovani adulti	

	ORARIO 10-12	ORARIO 12-14	ORARIO 14-16
SALA MADREPERLA	Laboratorio #6 <i>Genitori si nasce e si diventa: il videointervento nel percorso di crescita con i figli</i> Annamaria Napoletano	Laboratorio #16 <i>Il counselor compagno di viaggio nel progetto di affido</i> Anna Consiglio	Laboratorio #26 <i>Il counselor scolastico, agente positivo del cambiamento</i> Maria Cristina Pochintesta
SALA GIADA	Laboratorio #7 <i>Il sapore delle relazioni nei modelli famigliari</i> Gruppo di lavoro AssoFamiglia	Laboratorio #17 <i>Lavorare sull'accettazione del cambiamento per riscoprire la gioia e la serenità anche nella terza età</i> Nicoletta Piardi	Laboratorio #27 <i>Con sguardo di padre (dal concepimento alla nascita). Pratiche di paternità con l'esplorazione consapevole</i> Stefano Carrara
SALA TURCHESE	Laboratorio #8 <i>Tra immagini colorate e pagine di cartone: proposte di lettura "nutrienti" nei gruppi di counseling per mamme e papà</i> Valeria Balistreri	Laboratorio #18 <i>Famiglie speciali: percorsi di accompagnamento</i> Graziella Nugnes	Laboratorio #28 <i>Progettare il proprio futuro professionale</i> Fernanda Siboni
SALA QUARZO	Laboratorio #9 <i>AmarSi, dal Mal d'Amore alla capacità di Aprire il Cuore all'Altro</i> Michele Andolina	Laboratorio #19 <i>Affettività e sviluppo dei potenziali tardivi</i> Fiorella La Musta	Laboratorio #29 <i>Stress è divertimento: tecniche teatrali per esplorare il nostro ritmo</i> Serena Granzotto, Eugenio Galli
SALA ONICE	Laboratorio #10 <i>Il counseling educativo per i genitori: l'approccio dell'analisi transazionale</i> Francesco Aprile	Laboratorio #20 <i>Il counseling al termine della vita</i> Francesca Boschetti	Laboratorio #30 <i>Generare benessere integrando il counseling con altre tipologie di intervento nelle organizzazioni</i> AssoOrganizzazioni



---

## SPONSORSHIP

---

La sponsorizzazione è una forma di promozione che ti consente sia di contribuire alla realizzazione di un evento di alto valore culturale e politico-professionale che di sottoporre i tuoi prodotti e servizi all'attenzione di un pubblico specializzato.

Il convegno nazionale di AssoCounseling assicura la presenza di oltre 600 persone provenienti da tutta Italia (che arrivano a quasi 800 con la turnazione tra il sabato e la domenica). Gli annunci pubblicitari e la pubblicità attraverso internet e i social media raggiungono circa 200.000 persone.

I posti e le opzioni di sponsorizzazione - alcune in esclusiva - sono dunque limitate e AssoCounseling accoglierà le richieste in ordine cronologico di arrivo.

Compila il modulo alla fine di questo documento ed invialo per eMail a [segreteria@assocounseling.it](mailto:segreteria@assocounseling.it) o contattaci tutti i giorni dal lunedì al venerdì dalle 9 alle 13.

Per ragioni organizzative il termine ultimo per aderire alle proposte di sponsorship è fissato per lunedì 2 marzo 2015.



## PLANIMETRIA

La sessione plenaria si svolge nelle sale “Rubino + Smeraldo”, lo spazio dedicato agli sponsor si trova nelle sale “Zaffiro + Ametista” il cui passaggio è obbligato per poter entrare al convegno.

### MELIÀ MILANO

Sala Diamante

Piano Terra

Mq. 636

Dim. 32,37x19,65

Altezza mt. 4,17

Location Floor Hall

Sq. ft. 6847

Dim. ft. 106,17x64,45

Height ft. 13,61

Diamante è la sala plenaria del Melià Milano. Adatta ad ospitare ogni tipo di evento, è composta da quattro sale modulari. L'ampia metratura e la particolare disposizione lasciano spazio alla fantasia di chi deve organizzare eventi di grande impatto.

Diamante is the Melià Milano plenary conference room. Designed to host all types of event, it is comprised of four modular rooms. Its large area and particular layout give plenty of imaginative scope to those looking to organize high-impact events.

#### LEGENDA - LEGEND

- TV
- PRESA DEL TELEFONO  
PHONE JACK
- PRESA DATI / DATA JACK
- PRESA ELETTRICA / SOCKET
- USCITA DI EMERGENZA  
EMERGENCY EXIT

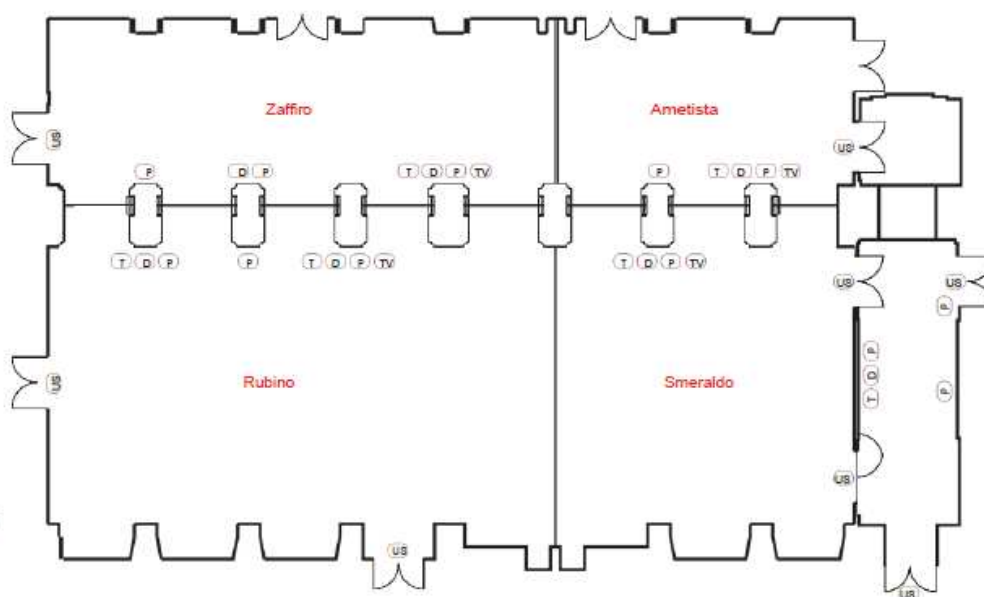



---

### PROPOSTE A PACCHETTO

---

Gold: costo **1.000,00 euro** anziché 1.200,00

- ✓ Spazio espositivo
- ✓ Inserimento vela (rollup)
- ✓ Inserimento logo su tutto il materiale grafico
- ✓ Inserimento logo sul sito web dedicato e sul materiale digitale scaricabile
- ✓ Inserimento materiale pubblicitario all'interno delle cartelline
- ✓ Iscrizione gratuita (due posti) per lo sponsor (ingresso all'area sponsor, non ai lavori congressuali)

Silver: costo **450,00 euro** anziché 650,00

- ✓ Spazio espositivo
- ✓ Inserimento logo su tutto il materiale grafico
- ✓ Inserimento logo sul sito web dedicato e sul materiale digitale scaricabile
- ✓ Iscrizione gratuita (due posti) per lo sponsor (ingresso all'area sponsor, non ai lavori congressuali)



---

### PROPOSTE A CATALOGO

---

	Costo	Pacchetto Silver	Pacchetto Gold
Spazio espositivo	300,00	✓	✓
Inserimento vela	150,00	✗	✓
Inserimento logo su tutto il materiale grafico	200,00	✓	✓
Inserimento logo sul sito web dedicato	150,00	✓	✓
Inserimento materiale pubblicitario in cartellina	400,00	✗	✓
Iscrizione gratuita (due posti) per lo sponsor	\	✓	✓
Kit congressuale in esclusiva (cartellina, blocco, penna)	2.000,00	✗	✗

Tutte le proposte sono soggette a disponibilità effettiva dei posti, la cui conferma sarà data solo ed esclusivamente dalla Segreteria Organizzativa di AssoCounseling a seguito dell'invio del modulo contenuto alla fine del presente documento.





---

### *SPECIFICHE*

---

Il costo di realizzazione del materiale da inserire nelle cartelline (max 1 foglio A4 stampato f/r o, in alternativa, brochure di pari dimensioni) è totalmente a carico dello sponsor.

Il costo di realizzazione dei rollup è totalmente a carico dello sponsor.

Il costo di allestimento dello spazio espositivo è totalmente a carico dello sponsor. AssoCounseling fornisce unicamente un tavolo di dimensioni medie con due sedie in dotazione.

---

### *SPECIFICHE TECNICHE*

---

Il materiale grafico dovrà avere le seguenti specifiche tecniche:

Colore: CMYK

Risoluzione: 300 dpi

Formato: PDF

Font: incorporate

---

### *DEAD LINE*

---

Tutto il materiale grafico dovrà pervenire alla segreteria organizzativa entro e non oltre lunedì 2 marzo 2015.



*MODULO DI CONTATTO PER RICHIESTA DI SPONSORIZZAZIONE*

La/il sottoscritta/o \_\_\_\_\_

Nata a \_\_\_\_\_ Pr. \_\_\_\_ il \_\_\_\_\_

Residente in \_\_\_\_\_ Pr. \_\_\_\_ CAP \_\_\_\_\_

Via/Viale/Piazza \_\_\_\_\_ N. \_\_\_\_\_

Codice fiscale \_\_\_\_\_ Partita IVA \_\_\_\_\_

Telefono \_\_\_\_\_ Email \_\_\_\_\_

*INDICA DI SEGUITO LE PROPRIE PREFERENZE*

Sponsorizzazione	Costo in euro	
Spazio espositivo	300,00	
Inserimento vela	150,00	
Inserimento logo su tutto il materiale grafico	200,00	
Inserimento logo sul sito web dedicato	150,00	
Inserimento materiale pubblicitario in cartellina	400,00	
Kit congressuale in esclusiva (cartellina, blocco, penna)	2.000,00	
Pacchetto Gold	1.000,00	
Pacchetto Silver	450,00	

Data \_\_\_\_\_

\_\_\_\_\_ Firma